

УСТАНОВКА ЛИФТА КРАВУ

Крепление лифта к фасаду

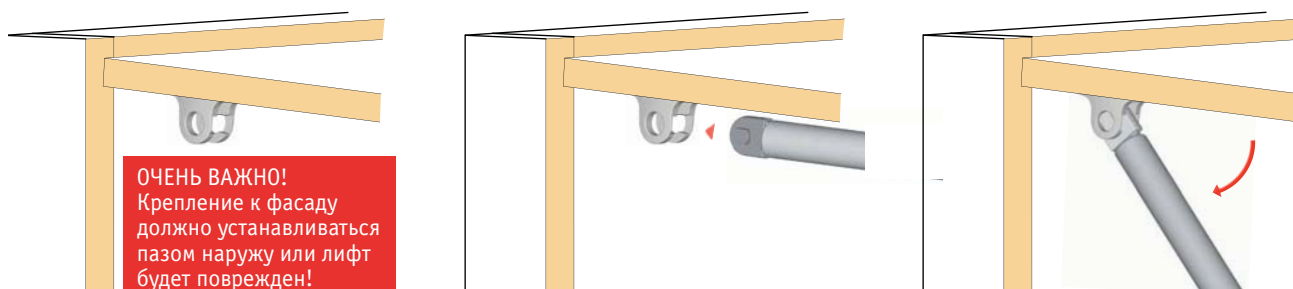

ОЧЕНЬ ВАЖНО!
Крепление к фасаду должно устанавливаться пазом наружу или лифт будет поврежден!

Крепление лифта к боковине короба



ОЧЕНЬ ВАЖНО!
Крепление к боковине должно быть установлено пазом внутрь

0-10 мм

Открытие и закрытие двери может быть отрегулировано позицией лифта в креплении к боковине:

- ближе к фасаду = дверь открывается автоматически позже (только автоматический лифт) и закрывается автоматически раньше (автоматический и фрикционный лифт).
- ближе к задней части = дверь открывается автоматически раньше (только автоматический лифт) и закрывается автоматически позже (автоматический и фрикционный лифт).

Регулировка угла открытия двери

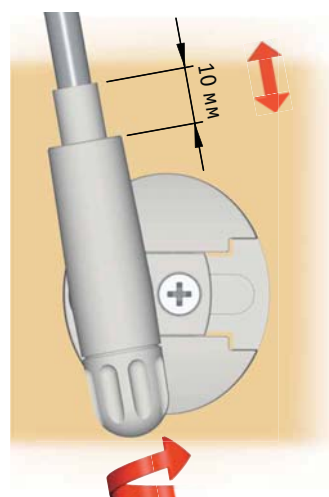

Для выравнивания угла открытия фасадов смежных шкафов

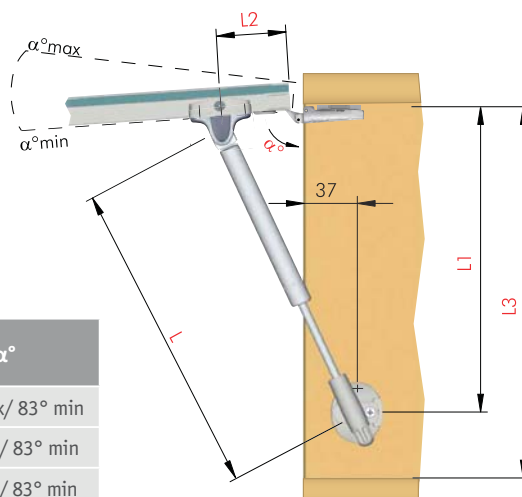

L, мм	L1, мм	L2, мм	L3, мм	α°
164	164	47	193 min	103° max/ 83° min
244	240	84	270 min	94° max/ 83° min
355	345	135	374 min	90° max/ 83° min